

BIENVENUE

Adaptateur DECT CA40 NOTICE D'UTILISATION

Merci d'avoir choisi
l'Adaptateur DECT CA40
de Plantronics.

Le CA40 offre le confort
d'un Micro-Casque mains libres
ainsi qu'une mobilité de travail
à longue portée.

Cette notice d'utilisation fournit
les instructions d'installation
et d'utilisation de votre
adaptateur.

www.plantronics.fr

EXPLICATION DU SCHÉMA

1	Témoin Micro-Casque	15	Touche Secret	29	Port Câble Combiné
2	Touche Micro-Casque	16	Témoin Secret	30	Port Câble Téléphone
3	Touche Haut(Λ)	17	Touche Volume Haut	31	Port Accessoire
4	Touche Bas(v)	18	Touche Volume Bas	32	Port Adaptateur Secteur
5	Touche Mode	19	Touche Conversation	33	Port Câble de Communication Externe
6	Témoin Volume de Conversation	20	Témoin Conversation	34	Bouton de configuration
7	Témoin Tonalité	21	Jacks du Micro-Casque	35	Batterie
8	Touche Recherche	22	Prise Micro-Casque	36	Support Micro-Casque
9	Touche de Communication Externe	23	Interrupteur Sonnerie	37	HL10 Levier Décroché du combiné (facultatif)
10	Témoin de Communication Externe	24	Clip ceinture	38	Micro-Casque (non fourni)
11	Témoin Charge Télécommande I	25	Emplacement Charge Télécommande	39	Câble d'adaptation QD du Micro-Casque
12	Témoin Charge Batterie de rechange II	26	Emplacement Charge Batterie de Rechange	40	Adaptateur Secteur
13	Témoin Alimentation	27	Touche Libération Batterie	41	Câble Audio Externe
14	Témoin Hors de portée	28	Interrupteur Sélection Portée		

INFORMATIONS DE SÉCURITÉ IMPORTANTES

Veillez lire les instructions suivantes avant utilisation:

- Le produit convient à une utilisation en intérieur uniquement.
- La prise de courant de l'adaptateur secteur doit être installée tout près de la base et doit être aisément accessible.
- Utilisez uniquement l'adaptateur secteur fourni: impédance d'entrée 230V 50 Hz, impédance de sortie 9V DC 750mA, équipement EN60950 de classe II, source d'alimentation limitée EN60950 (veuillez contacter votre fournisseur pour de plus amples détails).
- Veillez à ce que la mesure de la tension (p.ex. 230V 50Hz) corresponde bien à l'alimentation de secteur locale que vous avez l'intention d'utiliser.
- Utilisez uniquement les Micros-Casque recommandés par Plantronics avec ce produit (veuillez contacter votre fournisseur pour de plus amples détails).
- Utilisez uniquement des batteries de rechange du même type que celle qui accompagne ce produit (veuillez contacter votre fournisseur pour de plus amples détails).
- Ne pas incinérer, ouvrir ou court-circuiter. Jeter en toutes conditions de sécurité.
- Ne renversez aucun liquide d'aucune sorte sur le produit.
- Ne l'immergez dans aucun type de liquide.
- Maniez prudemment la base et la télécommande et ne court-circuitez pas les contacts métalliques (sur le revêtement plastique) avec des matériaux conducteurs tels que des bagues, des bracelets, des clés, etc.
- Chargez la batterie de la télécommande en suivant scrupuleusement les instructions de cette notice.
- Pour réduire les risques de chocs électriques, ne démontez pas ce produit vous-même.
- Conservez toutes les pièces, cordons et câbles loin de l'appareil en fonctionnement.
- Ne connectez ni ne déconnectez les jacks du micro-casque (21) de la télécommande en cours d'appel.

DIAGRAM KEY

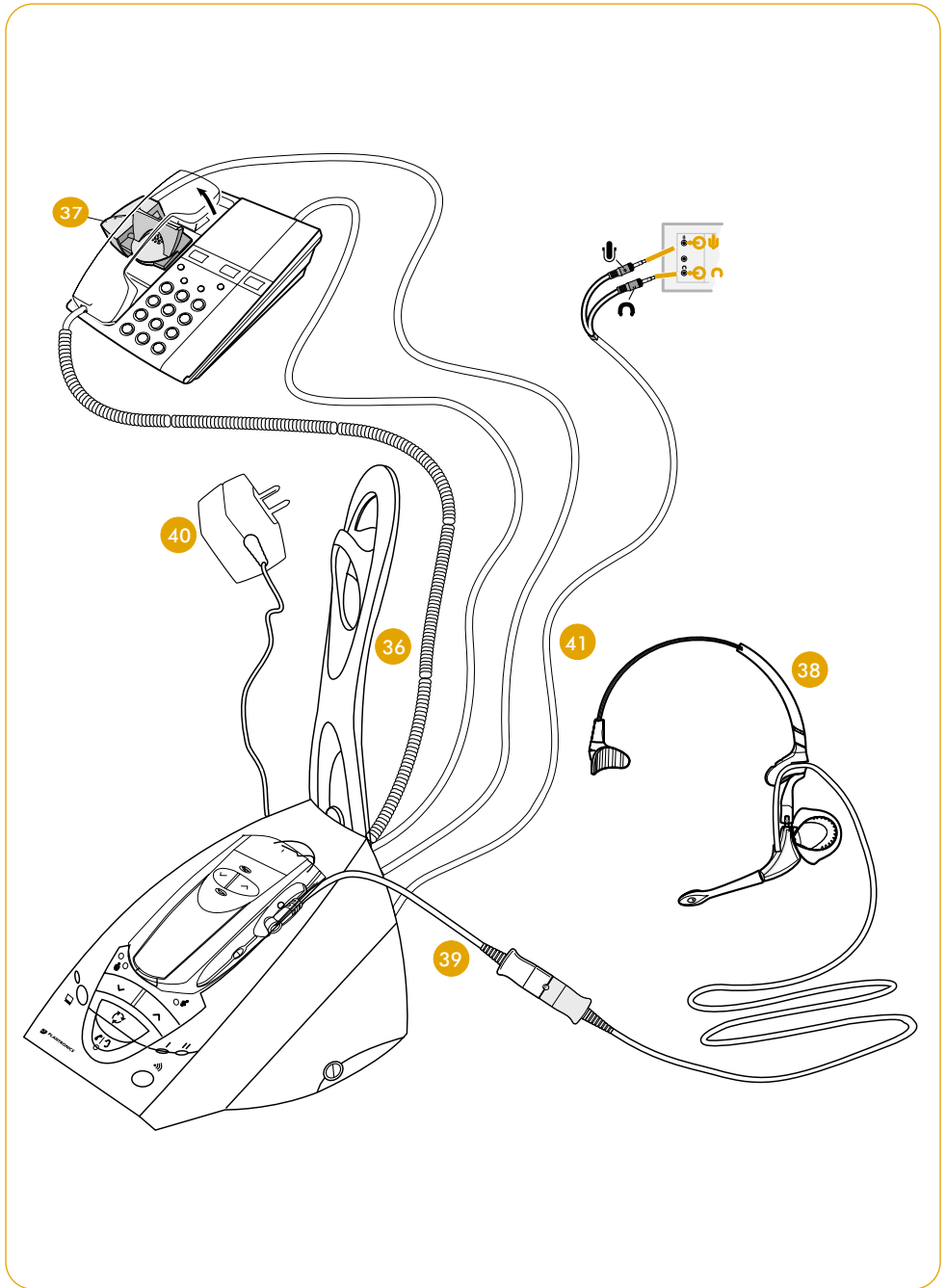

BASE UNIT

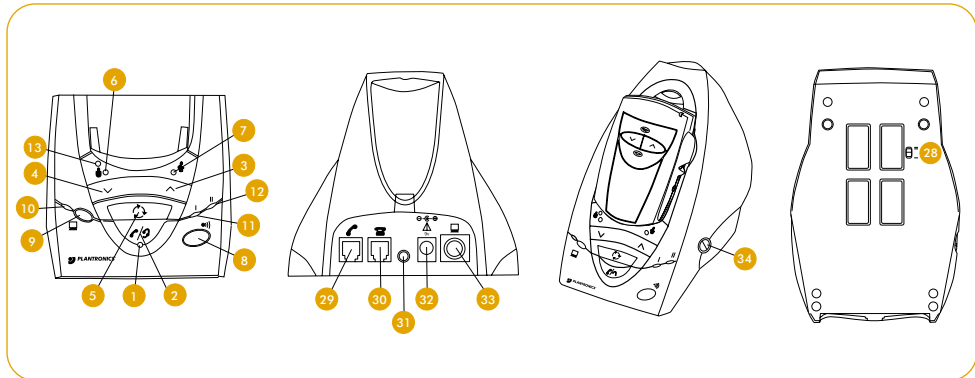

REMOTE PACK

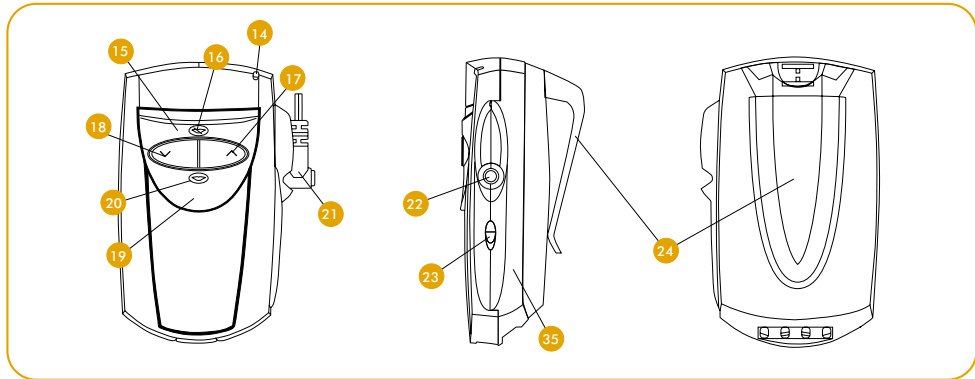

CHARGING SPARE BATTERY (OPTIONAL)

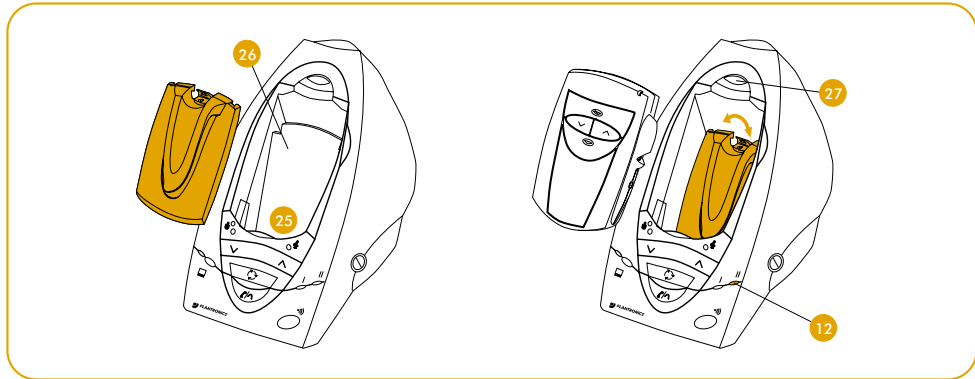

INSTALLATION

Veillez installer l'Adaptateur DECT CA40 conformément aux instructions détaillées dans le Guide Pratique.

SÉLECTION MICRO-CASQUE/COMBINÉ

Si vous appuyez sur la touche micro-casque (2) de la base, vous sélectionnez le mode micro-casque ou Combiné. Le témoin micro-casque (1) s'allume en mode micro-casque et s'éteint en mode Combiné.

La touche Conversation (19) de la télécommande offre la même fonction.

TÉLÉPHONER À L'AIDE DU MICRO-CASQUE

Pour téléphoner à l'aide du micro-casque, le système doit se trouver en mode micro-casque. Décrochez le combiné et composez le numéro normalement. Vous pourrez ensuite parler par le biais du micro-casque. À la fin de l'appel, reposez le combiné.

Idée : en sélectionnant le mode Combiné à la fin de votre appel, vous économisez la batterie de la télécommande et prolongez le temps de communication disponible. Pour ce faire, vous appuyez soit sur la touche Combiné (2), soit sur la touche Conversation (19) immédiatement après avoir terminé l'appel.

Remarque: si vous avez installé un Levier de Décroché du Combiné Plantronics, veuillez vous référer à la rubrique « Téléphoner à l'aide du levier », à la page 10.

RÉCEPTIONNER UN APPEL À L'AIDE DU MICRO-CASQUE

Lorsque votre téléphone sonne, décrochez le combiné. Veillez à ce que votre Adaptateur CA40 soit déjà en mode micro-casque. Vous pourrez alors parler dans le micro-casque. À la fin de l'appel, reposez le combiné.

Remarque : si vous avez installé un Levier de Décroché du Combiné Plantronics, veuillez vous référer à la rubrique « Réceptionner un appel à l'aide du levier », à la page 10.

DONNER ET RECEVOIR UN APPEL À L'AIDE DU COMBINÉ

En mode Combiné, le téléphone peut servir à donner et recevoir des appels de la manière habituelle.

Avant d'ajuster le Volume d'Écoute, le Volume de Conversation, la Tonalité d'Écoute et le Volume du Signal Audible, assurez-vous que le système se trouve en mode micro-casque.

Lors de la définition des Volume d'Écoute, Volume de Conversation et Tonalité d'Écoute, un seul bip sonore retentit dans le micro-casque chaque fois que vous appuyez sur ces boutons. Deux bips sonores indiquent que vous avez atteint la limite supérieure ou inférieure, et trois bips sonores, que vous avez obtenu la définition moyenne.

VOLUME D'ÉCOUTE – COMMENT VOUS ENTENDEZ L'INTERLOCUTEUR

Il vous est possible d'adapter le Volume d'Écoute en appuyant sur la touche Volume Haut (17) ou Volume Bas (18) de la télécommande, de manière à augmenter ou diminuer le volume jusqu'à un niveau confortable. Alternativement, vous pouvez utiliser la touche Haut (3) ou Bas (4) de la base, qui fournit la même fonction.

VOLUME DE CONVERSATION – COMMENT L'INTERLOCUTEUR VOUS ENTEND

Appuyez une fois sur la touche Mode (5) pour sélectionner le Réglage Volume Conversation. Le témoin Volume de Conversation (6) s'allume et trois bips sonores retentissent dans votre micro-casque. Ajustez le niveau du volume à l'aide du bouton Volume Haut (3) ou Volume Bas (4). Lorsque vous êtes satisfait du réglage, appuyez une fois sur la touche Mode (5) pour sélectionner la Tonalité d'Écoute, appuyez deux fois pour revenir à la valeur par défaut ou attendez 10 secondes pour l'enregistrement du nouveau réglage. Les touches Haut (3) et Bas (4) de la base reprendront alors leur fonction préétablie de réglage du volume d'écoute.

Cette commande ajuste uniquement le volume d'écoute du micro-casque; elle ne permet pas d'adapter le volume d'écoute du combiné téléphonique.

Idee : normalement, le réglage du volume d'écoute ne doit s'effectuer qu'une seule fois lors du paramétrage initial de l'Adaptateur CA40, et aucun ajustement ultérieur ne devrait s'avérer nécessaire. Un niveau de volume de conversation trop élevé peut être à l'origine de problèmes audio; veuillez donc à définir celui-ci à un niveau confortable pour votre interlocuteur. Reportez-vous à la page 12 de la section Résolutions des problèmes pour de plus amples informations.

TONALITÉ D'ÉCOUTE

Pour adapter la tonalité (les basses et les aigus) que vous entendez dans le micro-casque, appuyez deux fois sur la touche Mode (5). Le témoin Tonalité (7) s'allume et trois bips sonores retentissent dans votre micro-casque chaque fois que vous enfoncez la touche Mode (5). Utilisez la touche Haut (3) ou Bas (4) pour ajuster les basses et les aigus aux niveaux souhaités. Lorsque vous êtes satisfait de vos réglages, appuyez sur la touche Mode (5) ou attendez 10 secondes que vos réglages soient enregistrés. Les boutons Haut (3) et Bas (4) de la base reprendront leur fonction préétablie de réglage du volume d'écoute.

Ce réglage affecte uniquement les basses et les aigus que vous entendez dans le micro-casque. Il ne permet pas d'adapter la tonalité de votre voix entendue par l'interlocuteur ni les niveaux des tonalités d'écoute ou de conversation du combiné.

VOLUME DU SIGNAL AUDIBLE

L'amplificateur CA40 fournit un contrôle audio pour la plupart des réglages de l'opérateur. Les indications audio – ou Signaux Audibles – se présentent sous la forme de bips de tonalités distinctes pour des fonctions distinctes.

L'intensité des Signaux Audibles peut se régler sur trois niveaux de volume (faible, moyen et fort) ou être désactivée. Pour augmenter ou diminuer le niveau de volume des bips sonores, pressez la touche Secret (15) tout en appuyant sur la touche Haut (17) ou Bas (18). Vous entendrez trois bips sonores lors de chaque pression, plus forts ou plus faibles en fonction du réglage.

Si vous entendez ces signaux audibles, l'appelant ne les entend pas même si vous effectuez ces réglages en cours d'appel.

TOUCHE SECRET

Appuyez une fois sur la touche Secret (15) pour empêcher l'interlocuteur de vous entendre (vous-même pouvez encore l'entendre). Lorsque la touche Secret (15) est enfoncée, le témoin Secret (16) se met à clignoter et un bip sonore retentit toutes les 15 secondes dans le micro-casque. Pressez à nouveau la touche Secret (15) pour permettre à l'appelant de vous entendre. Le témoin Secret (16) cesse de clignoter et vous n'entendez plus de bip sonore régulier.

RECHERCHE DE LA TELECOMMANDE

Une pression rapide sur la touche Recherche (8) provoque l'émission de deux brèves sonneries sur l'avertisseur de la télécommande. Cette fonction permet de vous joindre si vous n'êtes pas à votre bureau.

Une longue pression (de trois secondes au moins) sur la touche Recherche (8) provoque l'émission d'une sonnerie continue sur l'avertisseur de la télécommande, jusqu'à ce qu'une touche quelconque de la télécommande soit appuyée. Vous pouvez utiliser cette fonction pour localiser une télécommande égarée.

Remarque : la fonction Recherche ne fonctionne pas si la télécommande se trouve hors de portée.

DÉSACTIVATION DE LA SONNERIE DE LA TÉLÉCOMMANDE

Si vous ne souhaitez pas que la sonnerie de l'avertisseur de la télécommande vous prévienne d'un appel entrant, vous pouvez la désactiver en réglant l'Interrupteur Sonnerie (23) sur la position Arrêt (position 0). La position Marche (position I) représente la position par défaut.

Remarque : l'avertisseur de la télécommande ne peut fonctionner comme sonnerie d'alerte que si vous avez installé un Levier de Décroché du Combiné Plantronics ; dans le cas contraire, il ne fonctionnera que lorsqu'il est activé par la fonction Recherche. Cette même fonction Recherche activera l'avertisseur de la télécommande même si la sonnerie est désactivée.

AVERTISSEMENT HORS DE PORTÉE

Le témoin Hors de portée (14) clignote lorsque la télécommande approche de la limite de portée. Dans ce cas, retournez vers la base jusqu'à ce que le témoin Hors de portée (14) cesse de clignoter. Si vous vous éloignez de la base, vous courez le risque de dépasser la portée maximale de fonctionnement de l'Adaptateur CA40. Tout appel en cours est suspendu et deux bips sonores résonnent toutes les 10 secondes dans le micro-casque pour vous avertir que vous êtes hors de portée. L'émission de ces deux bips cesse et le témoin Hors de portée (14) s'éteint dès que vous revenez dans le champ de portée et tout appel en cours est à nouveau audible, ce qui vous permet de reprendre votre conversation.

Idee : nous vous conseillons vivement d'éviter de sortir du champs de portée lorsque vous êtes en ligne, étant donné que le rétablissement de l'appel peut prendre du temps une fois que vous êtes à nouveau dans le champ.

AVERTISSEMENT BATTERIE FAIBLE

Lorsque la batterie de la télécommande est faible (le temps de conversation restant est de 5 minutes), vous en êtes averti par un bip sonore unique qui se répète toutes les 10 secondes dans le micro-casque. Juste après avoir entendu cet avertissement, vous devez recharger la télécommande ou remplacer la batterie faible par une batterie chargée (si vous avez acheté la batterie de rechange en option).

COMMUNICATION AVEC UN APPAREIL EXTERNE (PC)

L'Adaptateur CA40 vous offre l'option d'utiliser le micro-casque pour communiquer avec un appareil supplémentaire, autre que le téléphone, p.ex. la carte son d'un ordinateur. Cette fonction vous permet d'utiliser votre micro-casque avec d'autres appareils tels que des logiciels de reconnaissance vocale ou des appareils d'enregistrement / de lecture sonore. Dans les pages suivantes de la présente notice, il est fait référence à cette source audio supplémentaire sous l'expression « source externe » .

Le Câble Audio Externe (41) doit se connecter entre le CA40 et l'appareil audio par le biais du Port Câble de Communication Externe (33).

UTILISATION D'UNE SOURCE EXTERNE

Pour écouter une source externe, appuyez sur la Touche de Communication Externe (9). Le Témoin de Communication Externe (10) s'allume lorsque une source externe est active. Votre micro-casque est réglé maintenant de manière à envoyer et recevoir des messages source externe vers / à partir de l'appareil source plutôt que du téléphone.

Si vous êtes engagé dans un appel téléphonique à l'aide de votre micro-casque, lorsque vous appuyez sur la Touche de Communication Externe (9), le niveau du volume d'écoute du téléphone est automatiquement diminué de manière à vous permettre d'entendre l'appelant en arrière-plan ainsi que la source externe. Toutefois, l'appelant ne sera plus en mesure de vous entendre.

Lorsque l'appareil est en mode source externe, la commande de volume d'écoute et les réglages de tonalité d'écoute du micro-casque peuvent également servir, lors d'un appel, à adapter le volume et la tonalité de la source externe.

Si vous souhaitez appeler quelqu'un ou prendre un appel entrant tout en écoutant un appareil externe, appuyez sur la touche micro-casque (2) ou la touche Conversation (19) qui ramène le CA40 en mode micro-casque et vous permet de poursuivre normalement votre appel au micro-casque.

Remarque : tout réglage du volume d'écoute et de la tonalité en mode externe affecte également la définition d'écoute d'un appel ultérieur au micro-casque. Cependant, le réglage du volume de conversation du micro-casque décrit à la page 4 n'affecte que le volume de conversation vers le téléphone. Le volume de conversation vers l'appareil source externe ne peut être ajusté par les commandes du CA40.

RECHARGEMENT DE LA TÉLÉCOMMANDE

Pour recharger la télécommande, placez-la dans l'Emplacement Charge de la Télécommande (25) sur la base. Au cours du chargement, le Témoin Charge Télécommande I (11) de la base s'allume. Lorsque la télécommande est complètement chargée, le Témoin Charge Télécommande I (11) de la base s'éteint.

Remarque : il faut compter environ 3 heures pour recharger complètement une batterie totalement déchargée.

CHARGEMENT D'UNE BATTERIE DE RECHANGE (en option)

(Reportez-vous au diagramme de la page 4)

Il vous est possible d'acheter une batterie de rechange optionnelle pour l'Adaptateur CA40. Vous pouvez charger celle-ci dans l'Emplacement Charge de la Batterie de Rechange (26).

Pour recharger la batterie de rechange, insérez la batterie dans l'Emplacement Charge Batterie de Rechange (26). Au cours du chargement, le Témoin Charge Batterie de Rechange II (12) de la base s'allume.

Lorsque la télécommande est complètement chargée, le Témoin Charge Batterie de rechange II (12) de la base s'éteint.

Pour retirer la batterie rechargée, appuyez sur la touche Libération Batterie (27).

Une fois que la batterie de rechange est complètement chargée, vous pouvez l'utiliser en remplacement de la batterie de la télécommande lorsque celle-ci est faible.

Remarque: il faut compter environ 3 heures pour recharger complètement une batterie totalement déchargée. Toutefois, si vous chargez une batterie de rechange et que vous placez la télécommande dans la base pour la recharger, le chargeur va se mettre à charger la télécommande. Une fois celle-ci complètement chargée, le chargeur va recommencer à charger la batterie de rechange. Cette priorité de la télécommande vous garantit un maximum de temps de conversation à tout moment.

AVERTISSEMENT: si la température de la batterie ou de la base est inférieure à 5°C ou supérieure à 40°C, le chargeur se désactive et ne charge pas la batterie pour éviter tout dégât à la batterie.

UTILISATION DU MICRO-CASQUE LORS DU CHARGEMENT DE LA BATTERIE

Vous pouvez continuer à utiliser le micro-casque lorsque vous chargez la télécommande ou la batterie de rechange.

Le Levier Décroché du Combiné Plantronics est un accessoire disponible à utiliser avec l'Adaptateur CA40 DECT. Il présente deux fonctions:

1. Il vous informe automatiquement lorsqu'un appel entrant est détecté, même si vous n'êtes pas à votre bureau.
2. Il décroche le combiné du téléphone à votre demande, même lorsque vous n'êtes pas à votre bureau.

L'installation du Levier du Combiné est décrit dans la notice d'utilisation qui l'accompagne.

TÉLÉPHONER AVEC LE LEVIER

Assurez-vous de porter votre micro-casque, correctement ajusté. Pressez ensuite la touche micro-casque (2) sur la base ou la touche Conversation (19) sur la télécommande. Le levier décroche le combiné, le témoin micro-casque (1) s'allume et le témoin Conversation (20) clignote. Vous entendez ensuite une tonalité et pouvez téléphoner comme d'habitude.

À la fin de votre appel, appuyez une fois sur la touche micro-casque (2) ou la touche Conversation (19). Le levier du combiné repose le combiné pour mettre fin à l'appel et les témoins micro-casque (1) et Conversation (20) s'éteignent tous les deux.

RÉCEPTIONNER UN APPEL AVEC LE LEVIER

Assurez-vous de porter votre micro-casque, correctement ajusté. Lors de la réception d'un nouvel appel, le téléphone sonne normalement mais vous entendez en outre dans votre micro-casque une sonnerie d'alerte constituée d'une séquence répétée de trois bips court, et l'avertisseur de la télécommande se met à sonner.

Remarque : ces appels d'alerte supplémentaires ne se produisent que lorsque le levier est connecté.

Appuyez sur la touche micro-casque (2) de la base ou sur la touche Conversation (19) de la télécommande. Le levier décroche le combiné, le témoin micro-casque (1) s'allume et le témoin Conversation (20) se met à clignoter. Vous pouvez maintenant parler à l'appelant.

À la fin de votre appel, appuyez une fois sur la touche micro-casque (2) ou la touche Conversation (19). Le levier du combiné repose le combiné pour mettre fin à l'appel et les témoins micro-casque (1) et Conversation (20) s'éteignent tous les deux.

PASSAGE DU MICRO-CASQUE AU COMBINÉ LORS DE L'UTILISATION DU LEVIER

Si au cours d'un appel vous utilisez le micro-casque et que vous souhaitez prendre le combiné du téléphone, retirez le combiné du levier, appuyez une fois sur la touche micro-casque (2) ou Conversation (19) (les témoins micro-casque (1) et Conversation (20) s'éteignent tous les deux). Le levier s'abaisse et vous êtes à même de poursuivre l'appel à l'aide du combiné.

UK

D

DK

E

F

I

N

NL

P

SF

S

PASSAGE DU COMBINÉ AU MICRO-CASQUE LORS DE L'UTILISATION DU LEVIER

Si au cours d'un appel vous utilisez le combiné du téléphone et que vous souhaitez utiliser le micro-casque, appuyez une fois sur la touche micro-casque (2) ou Conversation (19) (les témoins micro-casque (1) et Conversation (20) s'allument tous les deux). Le levier s'élève et vous êtes à même de poursuivre l'appel à l'aide du micro-casque. Remplacez le micro-casque sur le levier. À la fin de l'appel, appuyez une fois sur la touche micro-casque (2) ou Conversation (19). Le levier raccroche le combiné.

PROBLÈME

J'ai tout branché, mais aucune lampe ne s'allume.

<i>Cause possible</i>	<i>Solution</i>
<i>Aucune alimentation</i>	<i>Vérifiez que l'adaptateur secteur est connecté à la base.</i> <i>Vérifiez que l'adaptateur secteur est connecté à l'alimentation de secteur.</i> <i>Vérifiez que l'adaptateur secteur est le modèle fourni par Plantronics.</i>

PROBLÈME

Je n'entends pas l'appelant / la tonalité.

<i>Cause possible</i>	<i>Solution</i>
<i>L'Adaptateur CA40 n'est pas connecté correctement</i>	<i>Vérifiez que le micro-casque est connecté correctement au port micro-casque de la télécommande.</i> <i>Vérifiez que le téléphone est connecté au port téléphone de la base.</i> <i>Assurez-vous que le combiné est connecté au port combiné de la base.</i>
<i>En mode Combiné, le son est dirigé vers le combiné et non vers le micro-casque</i>	<i>Appuyez sur la touche micro-casque pour sélectionner le mode correct.</i>
<i>Le témoin Hors de Portée clignote et émet des bips sonores</i>	<i>Revenez dans le champs de portée.</i>
<i>La batterie de la télécommande est plate</i>	<i>Rechargez la batterie en plaçant la télécommande dans l'Emplacement de charge.</i>
<i>Volume d'écoute trop faible</i>	<i>Ajustez le Volume d'écoute sur la télécommande.</i>
<i>Paramètres du Bouton de Configuration incorrects pour votre téléphone</i>	<i>Entrez d'autres paramètres de Bouton de Configuration sur la base.</i>
<i>Le micro-casque n'est pas compatible avec l'Adaptateur CA40</i>	<i>Contactez votre fournisseur pour vérifier la compatibilité du micro-casque.</i>

UK

D

DK

E

F

I

N

NL

P

SF

S

PROBLÈME

Les interlocuteurs ne m'entendent pas.

<i>Cause possible</i>	<i>Solution</i>
<i>La touche Secret est sélectionnée</i>	<i>Vérifiez que le témoin Secret ne clignote pas. Appuyez une fois sur la touche Secret. Le témoin Secret devrait s'éteindre.</i>
<i>La micro-perche du micro-casque est mal positionnée</i>	<i>Assurez-vous que la micro-perche du micro-casque est correctement positionnée, de la manière décrite dans la notice d'utilisation fournie avec votre micro-casque.</i>
<i>Le volume de conversation est trop faible</i>	<i>Ajustez le Volume de Conversation sur la base. Si le volume est encore trop faible, lancez l'Annulation de la Transmission (voir page 17).</i>
<i>Paramètres du Bouton de Configuration incorrects pour votre téléphone</i>	<i>Entrez d'autres paramètres de Bouton de Configuration sur la base.</i>

PROBLÈME

Je peux entendre une tonalité dans plus d'une position de configuration.

<i>Cause possible</i>	<i>Solution</i>
<i>Le téléphone fonctionne dans plusieurs positions de Bouton de Configuration</i>	<i>Utilisez la position qui vous paraît la meilleure pour vous et l'interlocuteur.</i>

PROBLÈME

J'ai essayé les quatre positions du Bouton de configuration et je n'entends de tonalité dans aucune position.

<i>Cause possible</i>	<i>Solution</i>
<i>L'Adaptateur CA40 n'est pas correctement connecté</i>	<i>Vérifiez que le micro-casque est bien connecté au port micro-casque de la télécommande. Vérifiez que votre téléphone est connecté au port téléphone de la base.</i>
<i>Il se peut que votre téléphone ne soit pas compatible</i>	<i>Demandez l'assistance de votre fournisseur ou de la filiale Plantronics la plus proche.</i>
<i>La ligne téléphonique est morte</i>	<i>Reconnectez le combiné au téléphone et faites un essai</i>

PROBLÈME

J'ai essayé toutes les positions plusieurs fois; cela a fonctionné dans une des positions, mais maintenant cela ne fonctionne plus du tout.

Cause possible	Solution
Réinitialisation nécessaire	Éteignez l'alimentation de secteur du CA40 pendant 2 secondes, puis réessayez. Si cela ne fonctionne pas, exécutez une Réinitialisation Complète (voir page 84) et faites un nouvel essai (voir page 17).

PROBLÈME

Le rendement du temps de conversation de la batterie s'est considérablement dégradé, même après rechargement complet.

Cause possible	Solution
La batterie est en fin de vie	Remplacez-la par une nouvelle batterie.

PROBLÈME

Je reçois des sons distordus.

Cause possible	Solution
Le volume d'écoute de votre téléphone est trop élevé	Si votre téléphone présente une commande de volume de réception, diminuez le volume jusqu'à ce que la distorsion disparaisse.

PROBLÈME

J'entends trop de conversations d'arrière-plan, de bruits ou de tonalités connexes.

Cause possible	Solution
Le volume de conversation est trop élevé	Diminuez le Volume de Conversation en ajustant la commande du volume de transmission sur la base. Si le volume est encore trop élevé, lancez l'Annulation de la Transmission (voir page 17).

PROBLÈME

J'entends un bourdonnement.

Cause possible

Le volume de conversation est trop élevé

Paramètres du Bouton de Configuration incorrects pour votre téléphone

La base est trop proche de votre téléphone

Vous avez sélectionné un fonctionnement Longue Portée et votre téléphone est très sensible aux signaux radio DECT que l'Adaptateur CA40 utilise pour fonctionner

Solution

Diminuez le Volume de Conversation en ajustant la commande du volume de transmission sur la base.

Si le volume est encore trop élevé, lancez l'Annulation de la Transmission (voir page 17).

Entrez d'autres paramètres de Bouton de Configuration sur la base.

Éloignez la base de votre téléphone.

Réglez l'Adaptateur CA40 sur un fonctionnement Portée Standard.

PROBLÈME

Je n'entends pas l'appareil source externe.

Cause possible

Connexion du câble incorrecte

Le volume d'écoute est trop faible

Solution

Vérifiez que le Câble source externe est correctement connecté à l'adaptateur CA40 et à l'appareil source externe.

Vérifiez le réglage audio d'émission sur l'appareil source externe auquel vous êtes connecté.

Ajustez le Volume d'Écoute sur la télécommande.

ENTRETIEN

1. Débranchez l'unité du téléphone et l'adaptateur secteur de l'alimentation de secteur avant de les nettoyer.
2. Nettoyez l'équipement à l'aide d'un chiffon humide (pas mouillé).
3. N'utilisez pas de solvants ou autres agents nettoyants.

AVERTISSEMENT : vous ne devez avoir recours à la réinitialisation complète et aux annulations suivantes que si vous n'avez pas réussi à obtenir des performances satisfaisantes du produit après avoir essayé les solutions et idées fournies en cas de problème dans la section Résolutions des Problèmes (voir page 13). Nous vous recommandons vivement de contacter votre fournisseur ou le Service d'Assistance Téléphonique Plantronics (voir dernière page) avant de lancer ces fonctions.

RÉINITIALISATION COMPLÈTE

Cette réinitialisation ramènera tous les paramètres de l'Adaptateur CA40 à leur valeur d'usine par défaut. Pour exécuter une réinitialisation:

1. Appuyez et maintenez la touche Recherche (8), puis pressez la touche micro-casque (2) et la touche Mode (5), et maintenez les trois touches enfoncées jusqu'à ce que toutes les lumières témoins de la base commencent à clignoter. Cela prendra environ 3 secondes.
2. La réinitialisation est terminée, les paramètres d'usine par défaut sont rétablis et l'Adaptateur CA40 retrouve son état normal de préparation. Attendez 5 secondes avant de le faire fonctionner. Si vous exécutez cette opération en mode micro-casque en cours d'appel, vous pouvez perdre l'appel.

ANNULATION DE LA TRANSMISSION

1. Assurez-vous que le système est en mode micro-casque.
2. Appuyez et maintenez la touche Recherche (8), appuyez sur la touche Mode (5), puis relâchez les deux touches. Le témoin Conversation (6) clignote.
3. Appuyez sur la touche Haut (3) ou Bas (4) pour ajuster la gamme du Volume de Conversation.
4. Appuyez sur la touche Mode (5) ou attendez 10 secondes pour sauvegarder le nouveau paramètre et quittez.

ANNULATION DE LA RÉCEPTION

1. Assurez-vous que le système est en mode micro-casque.
2. Appuyez et maintenez la touche Recherche (8), appuyez deux fois sur la touche Mode (5), puis relâchez les deux touches. Le témoin Tonalité (7) clignote.
3. Appuyez sur la touche Haut (3) ou Bas (4) pour ajuster le niveau de réception.
4. Appuyez sur la touche Mode (5) ou attendez 10 secondes pour sauvegarder le nouveau paramètre et quittez.

PIÈCES ET ACCESSOIRES FACULTATIFS

Il existe une série d'accessoires Plantronics conçus pour améliorer les fonctions de votre Adaptateur CA40 DECT. Veuillez contacter votre fournisseur Plantronics pour de plus amples détails.

1. Levier Décroché du Combiné HL10
2. Témoin en ligne
3. Témoin en ligne Cordon Étiro
4. Batterie de rechange
5. Adaptateur Secteur de rechange (Royaume-Uni uniquement)
6. Adaptateur Secteur de rechange (Europe, à l'exclusion du Royaume-Uni)
7. Câble Base de rechange
8. Câble Audio Externe de rechange
9. Câble de Conversion QD de rechange du micro-casque
10. Support micro-casque de rechange
11. Collier

GARANTIE ET RÉPARATION

- Plantronics garantit la condition satisfaisante de l'équipement quant aux défauts matériels et de fabrication, pendant 2 ans à dater de l'achat. (Veuillez conserver la facture d'origine).
- Ce produit doit être installé et utilisé conformément aux instructions détaillées dans la présente notice d'utilisation, et doit être réparé dans un Centre de Réparation Plantronics agréé. Tout manquement dans l'observation de ces conditions peut frapper la garantie de nullité.
- Ceci n'affecte pas vos droits statutaires.

Plantronics 2 year Warranty and Repair Service



Plantronics 2 year Warranty and Repair Service

- UK** • Products under warranty are replaced free of charge.
• All units serviced to full production standards using original factory parts.
0800 410014

- D** • Produkte innerhalb der Garantiezeit werden kostenfrei repariert oder ersetzt.
• Der Service erfolgt gemäß den Produktionsstandards unter Verwendung von Originalteilen.
02222/8302-134

- DK** • Produkter dækket af garanti vil blive ombyttet uden beregning.
• Alle enheder efterses i henhold til produktionsstandarder og ved brug af originale fabriksele.
+45 44 35 05 35

- E** • Los productos en periodo de garantía serán reparados libre de cargos.
• Todas las unidades preparados según estándares de funcionamiento a pleno rendimiento con piezas originales de fábrica.
902 415191

- F** • Les produits sous garantie sont remplacés gratuitement.
• Réparations répondeant aux normes de production et mettant en œuvre des pièces d'origine.
0825 0825 99

- I** • I prodotti in garanzia verranno sostituiti gratuitamente.
• L'assistenza di tutte le unità viene effettuata in conformità con gli standard di produzione utilizzando parti di ricambio originali.
02 9511900

- N** • Produktet erstattes gratis i garantiperioden.
• Alt utstyr er overhaldt med originaldel-er og holder produksjonsstandard.
+47 23 17 37 70

- NL** • Producten die onder de garantie vallen, worden kosteloos vervangen.
• Alle units voldoen volledig aan de productie-eisen en zijn vervaardigd van originele fabrieksonderdelen.
0800 7526876 (NL)
00800 75268766 (BE/LUX)

- P** • Os produtos cobertos pela garantia são substituídos gratuitamente.
• Todas as unidades recebem assistência técnica em conformidade com os standards de produção utilizando peças de fábrica originais.
+34 91 6404744

- SF** • Takuunalaiset vikaantuneet tuotteet vaihdetaan.
• Kaikki yksiköt huolletaan täysin tuotantovaatimusten mukaan. Varaosina käytetään vain alkuperäisiä osia.
+358 9 88 16 85 20

- S** • Produkter med gällande garanti byts ut utan kostnad.
• Alla enheter uppfyller produktionsstandarden och består av originaldelar.
Megalans:
+46 31 55 88 00
Anovo:
+46 26 17 30 40

Plantronics Ltd
Wootton Bassett, UK
Tel: 0800 410014
+44 1793 842200

Plantronics Acoustics Italia Srl
Milan, Italy
Numero Verde: 800 950934
+39 02 9511900

Plantronics B.V.
Hoofddorp, Nederland
Tel: (0)0800 PLANTRONICS
0800 7526876 (NL)
00800 75268766 (BE/LUX)

Plantronics Iberia, S.L.
Madrid, Spain
Tel: 902 41 51 91
+34 91 640 47 44

Plantronics Sarl
Noisy-le-Grand, France
No Indigo: 0825 0825 99
+33 1 41 67 4141

Nordic Region
Finland: 0201 550 550
Sverige: 031 289 500
Danmark: 44 35 05 35
Norge: 23 17 37 70

Plantronics GmbH
Hürth, Germany
Tel: 0800 9323400
+49 22 33 3990
Österreich: 0800 242500
Schweiz: 0800 932 340

Plantronics MEEA Sales Region
London, UK
Tel: +44 208 349 3579

Plantronics Ltd, Interface Business Park, Bincknoll Lane,
Wootton Bassett, Wiltshire SN4 8QQ. ENGLAND

www.plantronics.com



© 2001 Plantronics Inc. All rights reserved. Plantronics, the logo design,
Plantronics and the logo design combined are registered trademarks of Plantronics Inc.
in the United States and various other countries.