

Plantronics MDA480 QD/ MDA490 QD

用户指南

内容

盒中物品	3
Basics MDA400	4
Basics 内嵌式控制器	5
附件	6
连接耳机	7
加载软件	8
桌面电话: 连接	9
桌面电话 (标准)	9
检查配置并拨打测试电话	10
桌面电话 + HL10 和电源 (另售)	11
如果您听不到拨号音	12
电脑: 连接	13
连接您的计算机并拨打电话	13
日常使用	14
应答、结束和拨打电话	14
暂停 PC 通话	14
调整音量	14
静音	14
切换通话	14
MDA400 LED 指示灯	15
故障诊断	16
桌面电话	16
网络电话	16
	18

盒中物品

MDA400 音频开关

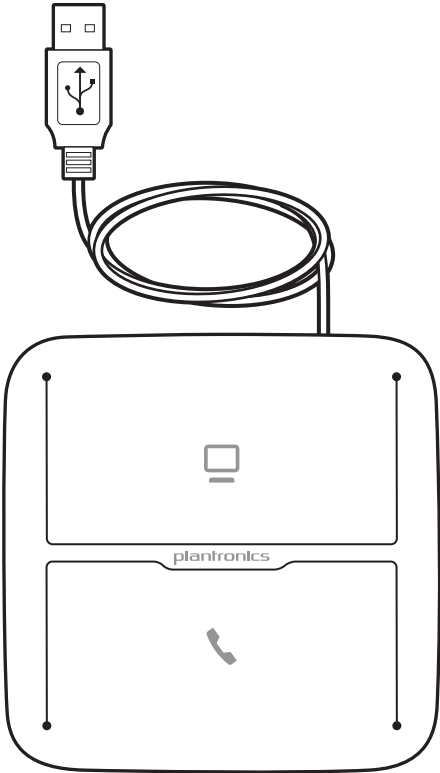

DA 内嵌式控制器

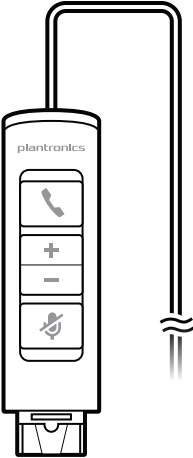

电话接口线缆

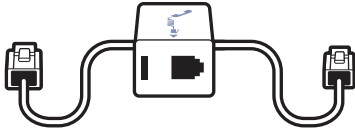

Basics MDA400

正面/顶部

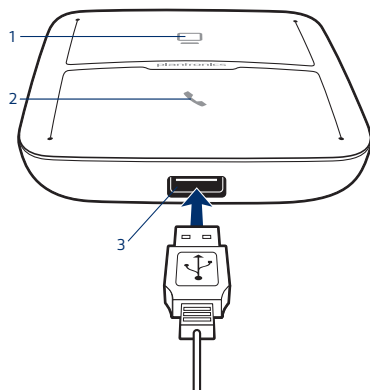

返回

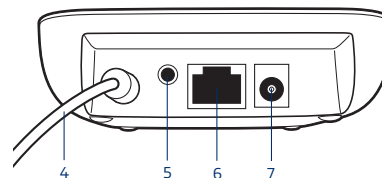

- | | |
|-------------------|-------------|
| 1 计算机音频按钮 | 6 电话接口线缆插孔* |
| 2 桌面电话音频按钮 | 7 电源插孔* |
| 3 USB 适配器端口* | 8 配置滑动开关 |
| 4 USB 线缆 (连接至计算机) | 9 接听音量调节 |
| 5 摘挂机装置/EHS 插孔* | 10 说话音量调节 |

*未包含的附件

底部

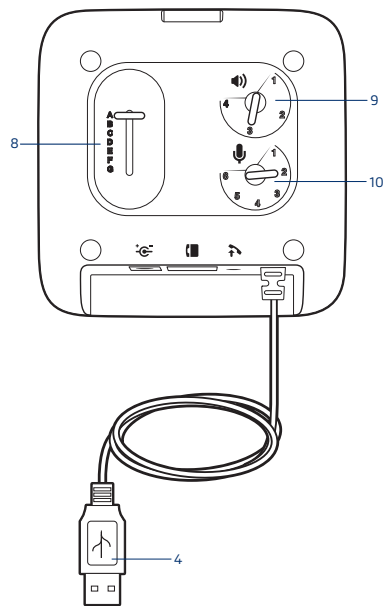

Basics 内嵌式控制器

- 1 绿色 LED
- 2 通话按钮
- 3 调大音量

- 4 调小音量
- 5 静音
- 6 红色 LED

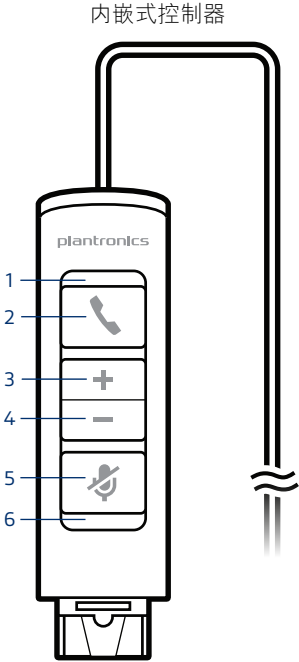

附件

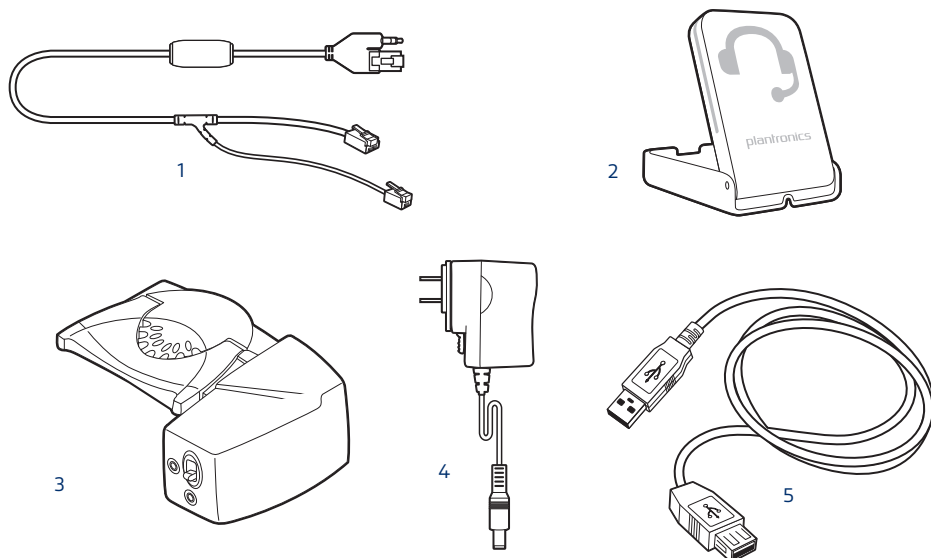

在 plantronics.com/accessories 上单独出售的附件。

- 1 电子话机开关线缆** 以电子方式自动为桌面电话听筒摘机。可通过耳机启用远程通话应答/结束。
- 2 通话中指示灯 (OLI)** 开启通话后闪烁的灯。这会让他人知道您正在通话。
- 3 HL10 摘挂机装置** 自动提起电话听筒并将其返回至支架。可通过耳机启用远程通话应答/结束。
- 4 交流电源** 使用 HL10 摘挂机装置时需要。
- 5 USB 扩展线** 延长 MDA400 和计算机间的 USB 线缆长度。

连接耳机

- 1 将内嵌式控制器连接至 MDA400 开关。

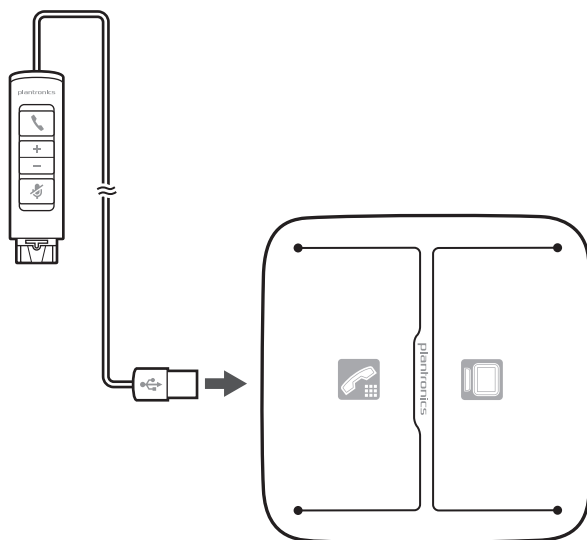

- 2 将 Plantronics 支持的 QD 有绳耳机连接至内嵌式控制器。

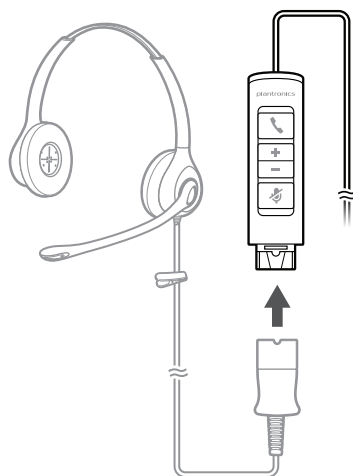

加载软件

重要 某些网络电话需安装 Windows 或 Mac 适用的 Plantronics Hub，才能启用耳机通话控制功能（应答/结束通话和静音）。

您可访问 plantronics.com/software 来下载 Windows/Mac 适用的 Plantronics Hub。

使用 Plantronics Hub 在您的电脑上管理耳机设置：

- 软件电话的通话控制
- 更新固件
- 开启/关闭功能
- 查看用户指南

桌面电话：连接

有三种方法可将 MDA400 与您的桌面电话连接。

- 桌面电话（标准）
- 桌面电话 + HL10 摘挂机装置和电源（另售）
- 桌面电话 + EHS 线缆（另售）

注 如果您要使用桌面电话（标准）或桌面电话 + HL10 摘挂机装置和电源，请按以下方式继续操作。如果您要使用桌面电话 + EHS 线缆，请参阅 EHS 线缆附带的《EHS 入门指南》，或访问 plantronics.com/accessories，了解安装说明信息。

桌面电话（标准）

- 1 将电话接口线缆一端连接到开关背面。
 - 2 断开听筒螺旋线与桌面电话底座的连接，然后重新将其连接至电话接口线缆的接线盒。
 - 3 将电话接口线缆的另一端连接至桌面电话上空出的听筒端口。
- 您的桌面电话听筒将继续工作；只是响应方式不同以往。

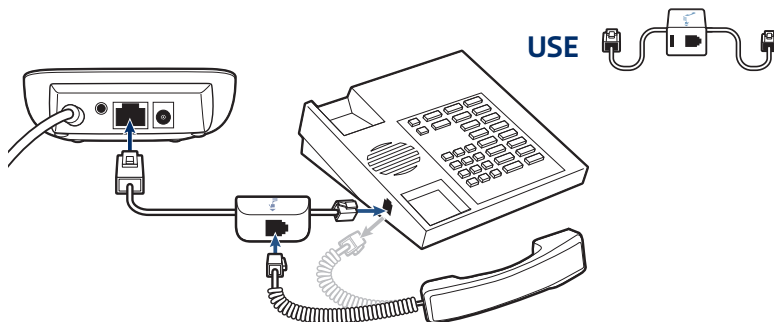

注 如果您有内置的耳机端口，则只能在不使用 HL10 摘挂机装置的情况下使用它。在此配置中，您必须同时按桌面电话上的耳机按钮和内嵌式控制器上的通话按钮才能应答或结束通话。

检查配置并拨打测试电话

- 1 如果您的桌面电话配有音量控件，请将其设为适中音量。
- 2 在开关底部，确保配置滑动开关设置为“A”，接听音量调节设置为3，说话音量调节设置为“2”。

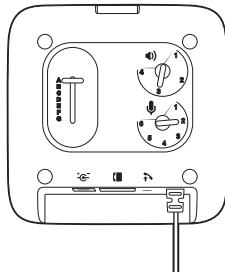

- 1 从桌面电话支架上取下听筒（如果您已将 MDA400 产品连接至电话底部的耳机接口，则按电话上的耳机按钮）。
- 2 佩戴好耳机后，按下 MDA400 上的桌面电话通话按钮。

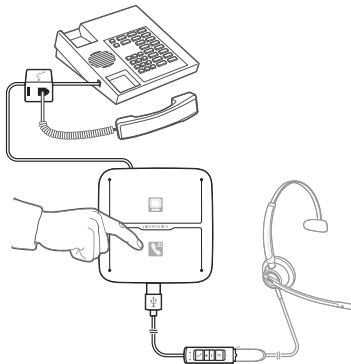

- 3 如果您未听到拨号音，则将配置开关依次调节至每个位置（从 A 至 G），直至听到拨号音。
- 4 使用桌面电话拨打测试电话。确保另一端的人员能够清晰地听到您的声音。在某些情况下，另一端的人员会听到短暂或长时间的回音，如果出现这种问题，说明您的设置错误。从下一个听到拨号音的候选开关位置开始重复步骤 5 和步骤 6。
- 5 如有需要，即如果另一端人员的声音过大或者失真，则调节接听音量。请另一端的人员以不同的音量等级讲话。
- 6 如有需要，调节讲话音量，并以高音量和中音量讲话，询问另一端的人员声音是否失真。
- 7 通过按耳机通话按钮并将听筒放回桌面电话支架（如果已连接至耳机插孔，则按电话上的耳机按钮）来结束通话。

注 如果您要安装 HL10 摘挂机装置和电源，请按以下方式继续操作。如果不是，请按照计算机：连接并通话继续操作。

桌面电话 + HL10 和电源
(另售)

- 1 将电源插头一端插入 MDA400 背面的电源插孔，另一端插入正常工作的电源插座。

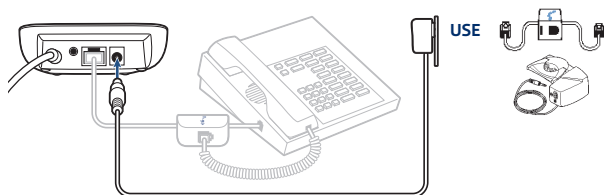

- 2 将摘挂机装置的电源线牢牢插到摘挂机装置的插孔中。

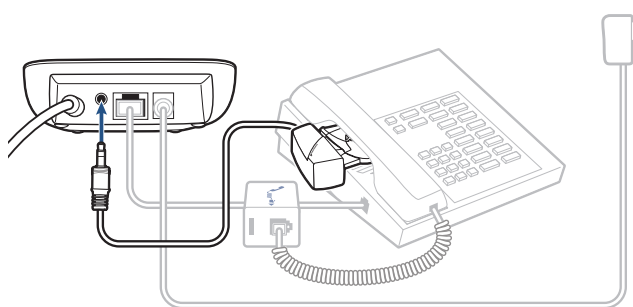

- 3 在佩戴耳机时，请将摘挂机装置支臂滑至摘挂机装置的底座接触到电话侧面。

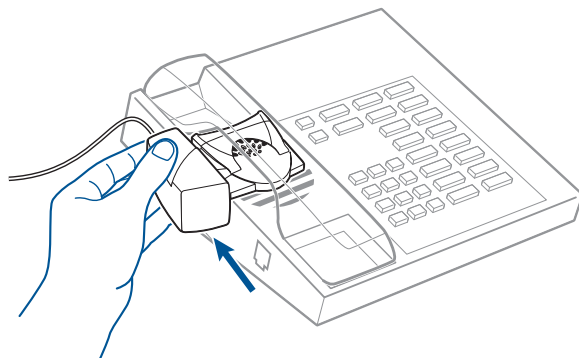

- 4 向上滑动摘挂机装置，直至靠近耳机听筒的位置。
- 5 按下耳机上的通话按钮激活此摘挂机装置。
- 6 如果听到拨号音，表示摘挂机装置安装正确并且不需要调节。
- 7 取下摘挂机装置底面上 3 根固定胶带上的保护带。
- 8 将摘挂机装置轻轻放到桌面电话上的预定位置。
- 9 牢牢粘上。

如果您听不到拨号音

- 1 如果您听不到拨号音，请将摘挂机装置的高度开关调至下一个最高位置。

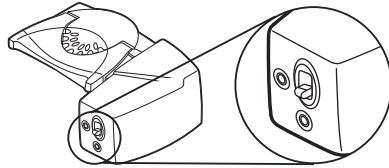

- 2 根据需要重复上面的步骤 3-6，直至您听到拨号音。
- 3 在听到拨号音之后，请按步骤 7-9 的说明固定摘挂机装置。
附加部件（如果需要）
如果在托起听筒和将听筒放回支架时，摘挂机装置需要更高的稳定性，请使用延伸臂。

延伸臂

- 1 将延伸臂滑入摘挂机装置。
- 2 稳定器可以左右移动。将稳定器定位在听筒外侧，使其轻轻夹住电话。

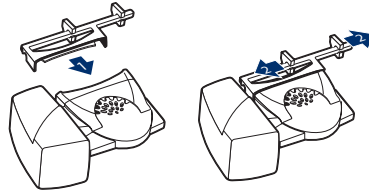

响铃麦克风

如果电话扬声器并不是直接位于听筒下方，才需使用响铃麦克风。

- 1 卸下摘挂机装置背面的响铃麦克风插孔护盖。
- 2 将响铃麦克风连接至麦克风插头。
- 3 将响铃麦克风放置在电话扬声器上方。取下粘贴胶带，然后贴上。

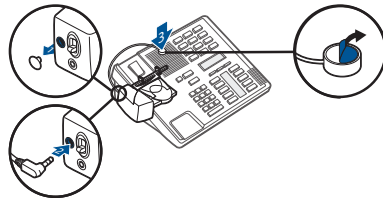

仅限于 Nortel 电话

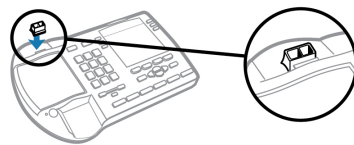

电脑：连接

连接您的计算机并拨打电话

- 1 将 MDA400 的 USB 线缆与计算机相连。

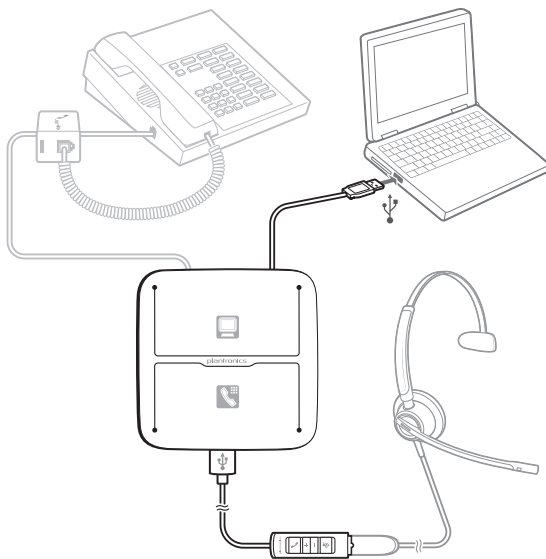

- 2 佩戴好耳机后，使用计算机网络电话拨打测试电话。

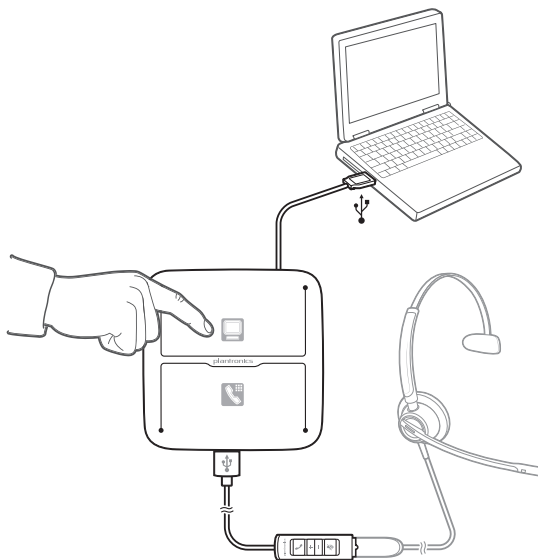

- 3 按下 MDA400 上的计算机通话按钮，或内嵌式控制器上的通话按钮，结束通话。
注 要在 PC 上通过网络电话使用呼叫功能，则需要安装 Plantronics Hub。请访问 plantronics.com/software

日常使用

应答、结束和拨打电话

要应答或结束 PC 通话，请执行以下任一操作：

- 轻触 MDA400 上的 PC 按钮。
- 轻触内嵌式控制器上的通话控制按钮。
- 使用网络电话应用程序。

要拨打 PC 电话，请执行以下任一操作：

- 轻触 MDA400 上的 PC 按钮，然后在网络电话应用程序上拨打号码。
- 轻触内嵌式控制器上的通话控制按钮，然后在网络电话应用程序上拨打号码。
- 使用网络电话应用程序。

耳机通话控制需要使用兼容的网络电话。如果您未安装 Plantronics Hub，或不具有兼容的网络电话，请先按下耳机通话按钮，然后使用网络电话应用程序拨打/接听/结束通话。您可在 plantronics.com/software 下载适用于 Windows 或 Mac 的 Plantronics Hub。

要应答或结束桌面电话通话，请执行以下操作。

- 轻触 MDA400 上的桌面电话按钮。
- 轻触内嵌式控制器上的通话按钮。

要通过桌面电话拨打电话，请执行以下操作。

- 轻触 MDA400 上的桌面电话按钮，然后拨打号码。

暂停 PC 通话

如果网络电话具备此功能，按住内嵌式控制器上的呼叫控制按钮 2 秒钟将暂停通话。有关暂停通话时的可用附加功能的信息，请参阅手机的用户指南。再次按下内嵌式控制器上的呼叫控制按钮将恢复通话。

调整音量

要提高或降低接听音量，请按下内嵌式控制器上音量按钮的上端 (+) 或下端 (-)。

要调整软电话的接听或说话音量，请参阅软电话用户文档。

静音

在通话期间，只需快速按下静音按钮即可将内嵌式控制器上的麦克风静音。要取消静音，请再次按下该按钮。

切换通话

要从桌面通话切换为电脑通话（或相反），只需按下其它通话按钮，以应答来电或拨出电话。或者，您可以按住内嵌式控制器上的耳机按钮 2 秒钟。

MDA400 LED 指示灯

LED	LED 状态	指示
	绿色常亮	PC 通话中
	闪烁绿灯	PC 来电
	闪烁绿灯（缓慢）	PC 通话暂停
	红灯一直亮起	PC 通话静音
	闪烁绿灯	桌面电话来电
	绿色常亮	桌面电话通话中
	闪烁绿灯（缓慢）	桌面电话通话暂停
	红灯一直亮起	静音模式下的桌面电话通话
	两个图标均闪烁红灯	MDA400 正在启动 - 完成后，默认线路上将有绿灯闪烁，然后两盏 LED 指示灯将熄灭。
	黄色稳定点亮	过电流状态 - 无电源情况下使用 HL10。拔出 MDA400，添加电源适配器，重新将 MDA400 插入 PC。

按下其中一个按钮，您可打开电话线路/音频信道。根据具体情况，如果您未使用电话拨号，则不一定会听到拨号音。通过这两个按钮，您可切换至不同的电话线路/信道。

故障诊断

桌面电话

我听不到耳机传来拨号音。

调节开关上的配置开关，直至您听到拨号音。
使用内嵌式控制器音量按钮精确调节接听音量。
如果音量仍然很小，请调整开关底部的接听音量。
确保摘挂机装置将听筒提升到足够高的位置，足以操作话机开关；根据需要调至更高的位置。
按下内嵌式控制器上的通话按钮。

声音失真。

在开关上降低说话音量调节和/或接听音量调节。对于大多数电话，正确的设置是位置 3。
如果您的桌面电话具有音量控件，请降低音量直至失真现象消失。
如果失真现象仍然存在，请调整内嵌式控制器的调小音量按钮以降低耳机扬声器音量。如果失真现象仍然存在，请调低开关底部的接听音量。

我听到耳机中的回音。

在开关上调低接听音量和说话音量。对于大多数电话，正确的设置是位置 3。
如果在此位置的音量水平太低，请调整内嵌式控制器的调大音量按钮以提高耳机扬声器音量。
调整配置开关。最常用的位置为“A”，这是默认位置。

与我通话的人听到背景中有嗡嗡声。

如果电源（仅限 HL10 摘挂机装置）已插入电源板，请将其直接插入墙上插座。

已安装摘挂机装置，但是无法提起听筒。

确保已将听筒摘挂机装置的电源线稳定地推入开关上的听筒摘挂机装置插孔。

网络电话

在使用网络电话应用程序拨号时，无任何反应。

请确保内嵌式控制器为默认的声音设备。前往 **Control Panels**（控制面板）> **Sound**（声音），控制面板将启动声音设备
请确保您使用的是兼容网络电话应用程序。如需了解兼容的网络电话列表，请访问 plantronics.com/software。
如果未安装 Hub 软件，并且您没有兼容的网络电话，则您必须首先按下耳机通话按钮，然后再使用网络电话界面拨打/应答/结束通话。
重新启动您的计算机

说话音量和/或接听音量太低或太高。

调节内嵌式控制器的接听音量。
在计算机的声音控制面板/系统首选项中调整接听音量/说话音量。
在网络电话应用程序中调整接听音量/说话音量。

声音失真或者我听到耳机中有回声。

使用网络电话应用程序，在计算机上降低说话音量和/或接听音量。
将麦克风指向下颚。
如果失真现象仍然存在，请调低内嵌式控制器上的音量。

音频未与 PC 相连。

从开关上拔出 USB 线缆，然后重新连接线缆。退出然后重新启动您的 PC 音频或网络电话应用程序。

我再也无法通过 PC 扬声器听到任何音频。

对于 Windows XP 系统

- 请参见您 PC Control Panel (控制面板) 上 “Sounds and Audio Devices (声音和音频设备)” 选项中的 “Audio (音频)” 选项卡。
- 在 “Sound Playback (声音播放)” 下，将默认设置更改为 PC 扬声器。单击 “OK (确定)” 以确认更改。

对于 Windows Vista 和 Windows 7 系统

- 请参见 PC Control Panel (控制面板) 上的 “Sound (声音)” 选项。
- 在 “Playback (播放)” 选项卡下，将默认设置更改为 PC 扬声器。单击 “OK (确定)” 以确认更改。

对于 Mac OS

- 选择 Apple 菜单 > System Preferences (系统首选项)，然后单击 “Sound (声音)”。
- 单击 “Output (输出)”，然后选择 “Internal Speakers (内部扬声器)” 或者您所用的扬声器。

Hub 界面上未显示我的 MDA。

如果您使用的是 Windows 8 或更高版本，则您不会在 Hub 中看到 MDA。请使用 MDA 墙上电源插头更新固件。

在我试图使用 DFU 下载更新后，我的 MDA 停止了运转。

如果您使用的是 Windows 8 或更高版本，请将一个墙上电源适配器插入 MDA220 USB，然后通过 Plantronics 软件继续更新您的固件。

需要更多帮助?

plantronics.com/support

plantronics®
Simply Smarter Communications™

Plantronics, Inc.

345 Encinal Street
Santa Cruz, CA 95060
United States

Plantronics B.V.

Scorpius 171
2132 LR Hoofddorp,
Netherlands

专利号: US 8,983,081; 9,008,319; D747,293; CN ZL201430495348.3; CO 8516; EM 002592345; EP 2135047; IN 268129; KR 30-817640; MX 46224; TW D171922; 专利申请中。

© 2017 Plantronics, Inc. Plantronics 是 Plantronics, Inc. 在美国和其他国家/地区注册的商标。MDA400、MDA480 QD 和 MDA490 QD 是 Plantronics, Inc. 的商标。

210980-2910.17

plantronics®